



Piscina de rocas con un acabado de piedras con una cubeta de PVC

Artículo N.º 229622

Modelo N.º F50466BA



¿Preguntas, problemas, piezas que faltan? Antes de devolver el producto al minorista, llame a nuestro departamento de servicio a cliente al 1(866)728-6187 de 9 a.m. – 5 p.m. HORA DEL ESTE, de lunes a viernes, o envíenos por correo electrónico a: customerservice@srg-usa.com.

Listas de piezas

Descripción	Cantidad
Cubeta con revestimiento	1
Tubo del suministro de agua	1
Tapa	1
Marco exterior	1
Bomba	1
Gancho de plástico	8
Soporte de la fuente	1
Guijarros	8.8 lbs

Herramientas requeridas para el ensamblado

Pala (no se incluye)

Advertencias y precauciones

Advertencias

- Para reducir el riesgo de una descarga eléctrica, sólo conéctela a un tomacorriente con interruptor del circuito de fallos de conexión a tierra (GFCI).
- No exceda el voltaje mostrado en la bomba.
- Siempre desconecte la bomba del suministro eléctrico antes de iniciar cualquier mantenimiento o trabajo en la bomba o fuente.
- Inspeccione si el cable presenta daños antes de la instalación y/o mantenimiento de la bomba. Cambie toda la bomba si se encuentra algún daño.
- No saque el pasador de posicionamiento del enchufe del cable.

Precauciones

- No instale la fuente a menos de 10 pies de una piscina o tina de hidromasaje. Si la bomba se conecta a un circuito protegido con interruptor del circuito de fallos de conexión a tierra (GFCI), la fuente se puede instalar a no menos de 5 pies de una piscina o tina de hidromasaje.
- Use la bomba con fuentes portátiles, con funcionamiento individual que no sean de más de 5 pies de tamaño en cualquiera de las dimensiones.
- Use un suministro eléctrico adecuado tal como lo indica la etiqueta de la bomba. Mantenga el cable alejado de las altas temperaturas y/o fuentes caloríficas.
- No levante la bomba por el cable.
- No deje a los niños desatendidos alrededor de la fuente.
- No deje que la bomba funcione en seco. La bomba debe estar completamente sumergida para un buen funcionamiento y enfriamiento.
- No bombee líquidos en caliente.
- Hágala funcionar sólo con agua fresca. Evite aguas con mucho cloro y con elevados niveles de pH.

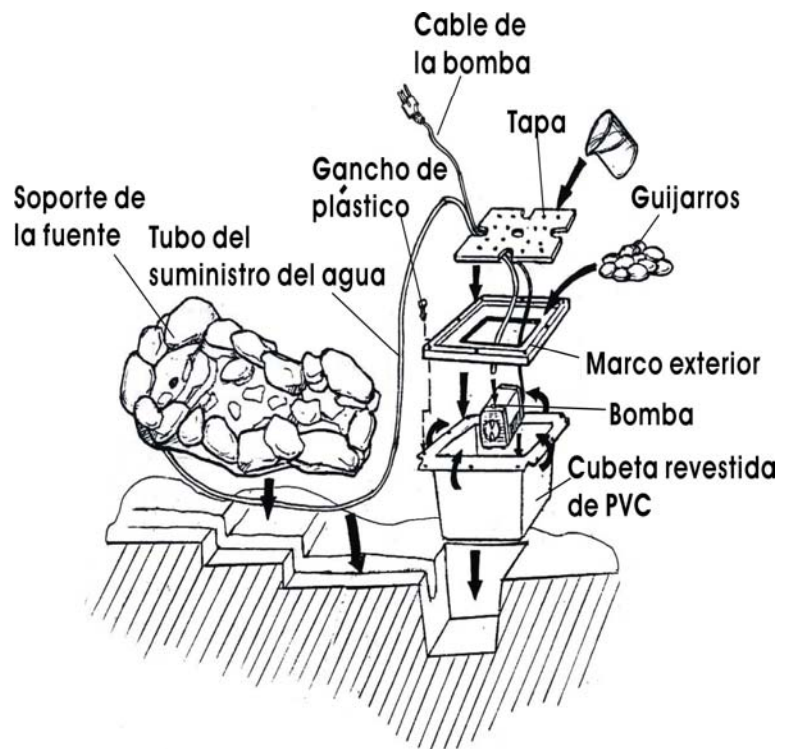

Instrucciones de ensamblado de la fuente

1. Saque el contenido de la caja y asegúrese que todos los artículos se encuentran y en un buen estado.
2. Escoja un lugar adecuado y cave un agujero rectangular de aproximadamente 13.78 pulgadas de largo, 11.02 pulgadas de ancho, y 15.75 pulgadas de profundidad. Y asegúrese de que la parte inferior es tan grande como la superior. Extraiga cualquier roca u objetos cortantes que pudiera perforar la cubeta con revestimiento de PVC (Fig. 1).
3. Coloque la cubeta con revestimiento de PVC en el agujero y compruebe si encaja. La cubeta con revestimiento de PVC debería llenar el agujero en su totalidad, sin espacio extra en ninguno de los costados. Desdoble los costados para que se queden lisos sobre la superficie del terreno. (Fig. 2).
4. Coloque el marco exterior encima de los costados de la cubeta con revestimiento de PVC para que quede centrada en el agujero (Fig. 3). Doble los costados de la cubeta con revestimiento de PVC en el marco exterior (Fig. 4). Alinee los agujeros en los costados de la cubeta con revestimiento de PVC con los agujeros en el marco exterior y use los ganchos de plástico para asegurar la cubeta con revestimiento de PVC (Fig. 5).
5. Una un extremo del tubo del suministro de agua a la parte inferior del soporte de la fuente y el otro extremo al enchufe de la bomba. Coloque la bomba en el lugar deseado de la cubeta con revestimiento de PVC (Fig. 6).
6. Haga pasar el tubo del suministro del agua y el cable de la bomba a través del agujero en el extremo de la tapa y entonces coloque la tapa en el marco exterior (Fig. 7).
7. Coloque el soporte de la fuente en el lugar deseado. Cave una canal para colocar el tubo del suministro del agua. (Nota: No presione el tubo del suministro de agua). Llene la cubeta con revestimiento de PVC con agua limpia. El nivel del agua debería estar aproximadamente a 1.18 pulgadas por debajo del lado inferior de la tapa. Para decorarlo, coloque guijarros encima de la tapa (Fig. 7).
8. Enchufe el cable de la bomba a un receptáculo puesto a tierra correctamente. La fuente comenzará a funcionar (Fig. 8).
9. Saque los ganchos de plástico, tal como indica la flecha en la tapa cuando tenga que sacar la cubeta con revestimiento de PVC (Fig.9).

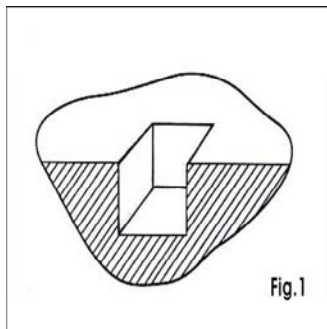

Fig.1

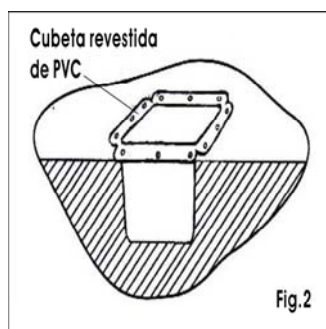

Fig.2

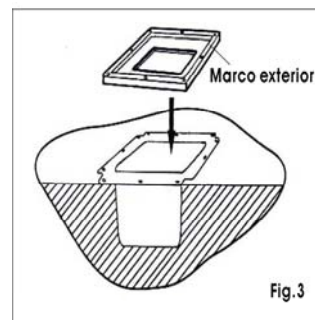

Fig.3

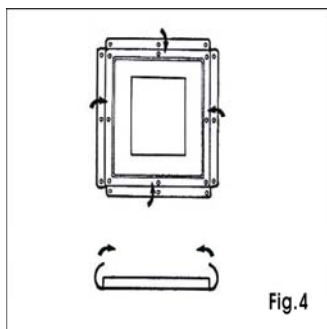

Fig.4

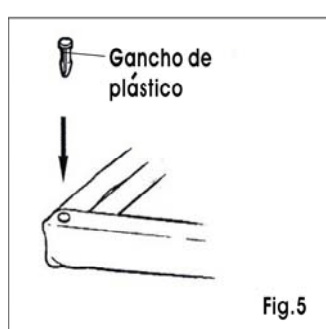

Fig.5

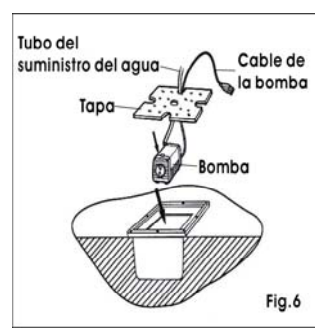

Fig.6

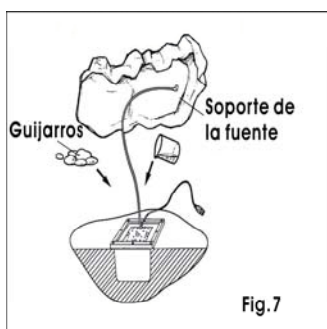

Fig.7

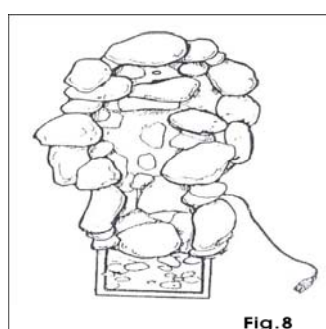

Fig.8

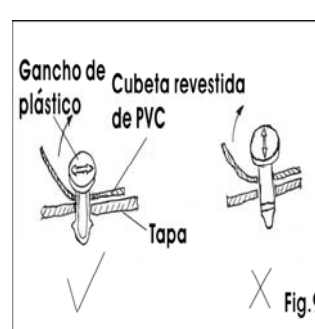

Fig.9

Instrucciones de ensamblado de la bomba

1. Saque la bomba del paquete y desate el cable.

2. Coloque la bomba en el lugar deseado en su estanque o fuente asegurándose de que se encuentra sumergida totalmente en agua. Si la bomba es para ser usada en un estanque, levante la bomba del piso del estanque para asegurar de que se encuentra por encima de toda suciedad que recoja ya que esto puede afectar el funcionamiento de la bomba desfavorablemente.
3. Ajuste la cantidad del caudal (si aplica) a la posición de máximo (+).
4. Conoce el cable desde la bomba a un receptáculo puesto a tierra correctamente (GFCI).
5. Si fuera necesario, reajuste la cantidad del caudal al nivel deseado (recuerde de siempre desconectar del suministro eléctrico antes de manipular la bomba).

Cuidado y mantenimiento

1. Mantenga el agua limpia. Si usa agua limpia reducirá los depósitos minerales y mejora la claridad del agua.
2. Añada agua limpia periódicamente para asegurar que la bomba está completamente sumergida.
3. Use un filtro en su bomba si aplica.
4. La limpieza regular de la bomba será necesario dependiendo del medio ambiente donde esté en funcionamiento. Limpie la bomba cuando se vea claramente que está sucia o cuando se note un bajón en su funcionamiento. Si no limpia la bomba resultará en el sobrecalentamiento de la bomba y la anulación de la garantía.
5. Antes de limpiar, siempre desconecte la bomba del suministro eléctrico. No use productos químicos fuertes cuando limpie, ya que dañará la superficie acabada y anulará la garantía.
6. Desarme la bomba al extraer el tamiz de entrada y la caja de la rueda de paletas. Saque el ensamblado de la rueda de paletas/rotor al halar con gentileza las paletas de la rueda. Use un trapo suave o un cepillo para limpiar el interior del área de la bomba donde estaba el ensamblado de la rueda de paletas/rotor. Limpie el tamiz de entrada, la caja de la rueda de paletas y la rueda con agua tibia y jabón. Vuelva a ensamblar la bomba e inspeccione su correcto funcionamiento.
7. Desconecte el suministro y vacíe la cubeta si la fuente no va a ser usada por un extenso período de tiempo.
8. Si se instala en el exterior y en un área del país donde congela, asegure que se extrae toda el agua y la unidad está completamente seca. Este producto NO puede estar en funcionamiento por debajo de los 41° o pueden ocasionarse daños por congelación.

Localización de averías

1. Asegúrese de que el interruptor de control para el caudal de la bomba está programado al máximo (+) antes de ponerlo en funcionamiento. Una vez se establece el caudal, se puede ajustar la bomba al nivel deseado.
2. Si la bomba funciona pero no hay caudal, compruebe que la bomba está sumergida en su totalidad.
3. Si la bomba funciona pero no hay caudal, compruebe si hay fallas o el tubo del suministro es el correcto.
4. Si la bomba funciona pero no hay caudal, y la bomba está sumergida y no hay fallas en el tubo del suministro, saque la bomba del agua. Saque el tubo del suministro del enchufe de la bomba y limpie el interior y exterior, si fuera necesario, del tubo. Coloque la bomba de nuevo en el agua (la parte del enchufe hacia arriba). Una vez el agua empieza a fluir, vuelva a unir el tubo del suministro.

La bomba se puede cambiar con el modelo N.ºPT-505. Llame al servicio al cliente para piezas de reemplazo.

¡GUARDE ESTAS INSTRUCCIONES!

Cada producto de Garden Treasures puede presentar variaciones en textura, acabado e imagen de una unidad a la otra. Esto aumenta la belleza del producto y hace que su producto Garden Treasures sea único. Algunos de los productos y acabados han sido curtidados o gastados de forma intencionada en su aspecto para su diseño estético.

Garantía limitada de 1 año

(Válida solamente en los EE. UU. y el Canadá)

Peaktop garantiza por un período de un año, a partir de la fecha de la compra realizada por el comprador original y como se establece a continuación, que este producto no presentará defectos en los materiales ni en la mano de obra, en condiciones normales de uso.

Garantía de reparaciones/reemplazos: De conformidad con esta garantía limitada, Peaktop, según su criterio, (i) reparará el producto utilizando piezas nuevas o restauradas, o (ii) reemplazará el producto con uno nuevo o restaurado. En caso de que el producto sea defectuosos, éstos son los resarcimientos exclusivos. A los efectos de esta garantía limitada, "restaurados" significa que a un producto se le han restituido las especificaciones originales.

Esta garantía de los productos Peaktop no incluye daños causados por el mal uso o el abuso, por accidentes, por el uso de accesorios no autorizados, por la alteración del producto, o cualquier condición que Peaktop no pueda controlar. Esta garantía es válida sólo si el producto se compra y funciona dentro de los EE. UU. y el Canadá. La garantía no incluye productos que requieran ser modificados o adaptados para poder funcionar en cualquier otro país para los que no fueron diseñados, fabricados, aprobados y autorizados; ni los productos dañados por causa de estas modificaciones. Peaktop no se hará responsable por daños imprevistos, especiales o derivados, de cualquier naturaleza. Todas las garantías implícitas, entre ellas las garantías de aptitud y comerciabilidad, son válidas por un período de un año, a partir de la fecha de la compra realizada por el comprador original.

Para obtener el servicio de garantía de los productos Peaktop, entregue en mano la unidad y el recibo de compra (como prueba de la compra) o envíelos por correo (los gastos de envío deberán pagarse con anterioridad) dentro del empaque original o en un empaque con el mismo tipo de protección que la especificada por el servicio técnico autorizado de Peaktop. Para obtener instrucciones acerca de cómo obtener el servicio de garantía específico de su producto,

envíe un mensaje de correo electrónico a Peaktop: customerservice@srg-usa.com

o llame al departamento de servicio al cliente de Peaktop:
866-728-6187

Para obtener piezas adicionales o piezas que no están disponibles en su distribuidora autorizada, llame al:
866-728-6187

Al recibir su pedido, Peaktop reparará o reemplazará el producto, según sea apropiado, y se lo enviará con franqueo pagado.

Si es necesario para reemplazar su producto, Peaktop lo reemplazará con uno igual o con uno similar, según el criterio de Peaktop. La garantía es válida sólo a través del servicio de atención al cliente de Peaktop. El servicio de este producto que no sea realizado por el centro de atención al cliente de Peaktop anulará la garantía.

Esta garantía le brinda derechos legales específicos. Es posible que usted tenga otros derechos que varían según el estado. Debido a regulaciones estatales individuales, es posible que algunas de las limitaciones y exclusiones no sean aplicables en su caso.

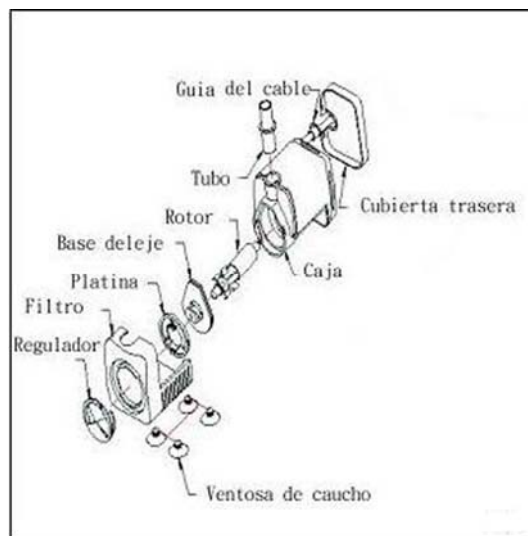

Impreso en China.