



Item # 157517

4-TIER FOUNTAIN Model #F90570WH



Questions, Problems, Missing Parts? Before returning to retailer, call our customer service department at 866-728-6187, 9a.m. – 5p.m. EST (Mon.-Fri.) or email customerservice@srg-usa.com.

Parts List

Part #	Description	Quantity
A	Basin	1pc
B	Bottom Pole	1pc
C	Second Basin	1pc
D	Middle Pole	1pc
E	Third Basin	1pc
F	Fountain Upright	1pc
G	Pump	1pc
H	PVC Tube	1pc
I	Cover	1pc

Tools Required for Assembly

- No tools required

Preparation

Before beginning assembly, read all warnings and safety precautions.

Remove parts from carton. Compare parts with parts list. If any part is missing or damaged, do not attempt to assemble or use the product. Contact customer service for replacement.

Special Warnings

- To reduce risk of electric shock, connect only to a properly grounded outlet.
- Inspect cord for damage before installation, maintenance or use. If damage is found, replace entire pump/cord assembly.
- Do not remove grounding pin from cord.
- Do not exceed voltage shown on pump.

Safety Precautions

1. Use proper power source as indicated on the pump label.
2. Keep cord away from high temperatures and sources of heat.
3. Keep fountain out of the reach of children.
4. If in a freeze area, remove water from base and statuette.
5. Remove and store statuette and pump indoors in freezing weather conditions.
6. Always disconnect pump from electrical outlet before handling.
7. Do not let pump run dry.
8. Do not lift pump by its power cord.
9. Do not pump heated liquids.
10. Operate in freshwater only.
11. Pump must be completely submerged for proper operation and cooling.

Care and Maintenance

1. Keep water clean. Distilled water will reduce mineral deposits and improve water clarity.
2. Clean product periodically to prevent mineral deposits and contamination.
3. Disconnect power and empty basin if fountain will not be used for an extended time.
4. If installed outdoors and in a freeze area of the country, make certain all water has been removed from the fountain and it is dry. The product should not be operated in temperatures below 41° Fahrenheit (5° Celsius). Freeze damage could occur.
5. To eliminate possible water damage to floors and other areas around the fountain, check for leaks and excessive splashing after initial setup.
6. Place fountain in a location that will not be damaged should the area come in contact with liquids.
7. Do not leave fountain running unsupervised for extended periods of time.
8. Check areas surrounding fountain on a regular basis for leakage.

Assembly Instructions

Estimated Assembly Time: Approximately 20 minutes

Note: Assemble basin on a level surface.

Make certain all connections are secure.

1. Route power cord through notch at bottom of basin (A).
2. Place second basin (C) upside down on ground.
3. Insert upper end of bottom pole (B) into bottom of second basin.
4. Insert lower end of bottom pole into upper end of basin.
5. Place third basin (E) upside down on ground.
6. Insert upper end of middle pole (D) into bottom end of third basin.
7. PVC tube (H) is attached to the fountain upright (F). Route PVC tube (H) through hole of third basin and middle pole.
8. Insert lower end of fountain upright into upper end of third basin.
9. Insert lower end of middle pole into upper end of second basin.
10. Route PVC tube through hole of second basin and into pump house in basin.
11. Connect PVC tube to pump outlet.
12. Place cover (I) over pump compartment.
13. Fill basin with clean water. **Note:** The water level should be approximately 1 inch below basin's edge.
14. Add water to second and third basins. **Note:** Water levels should be at bottom of drain holes in each basin.
15. Connect plug to a proper power source. Product should start working.
Note: See troubleshooting section if water does not flow.

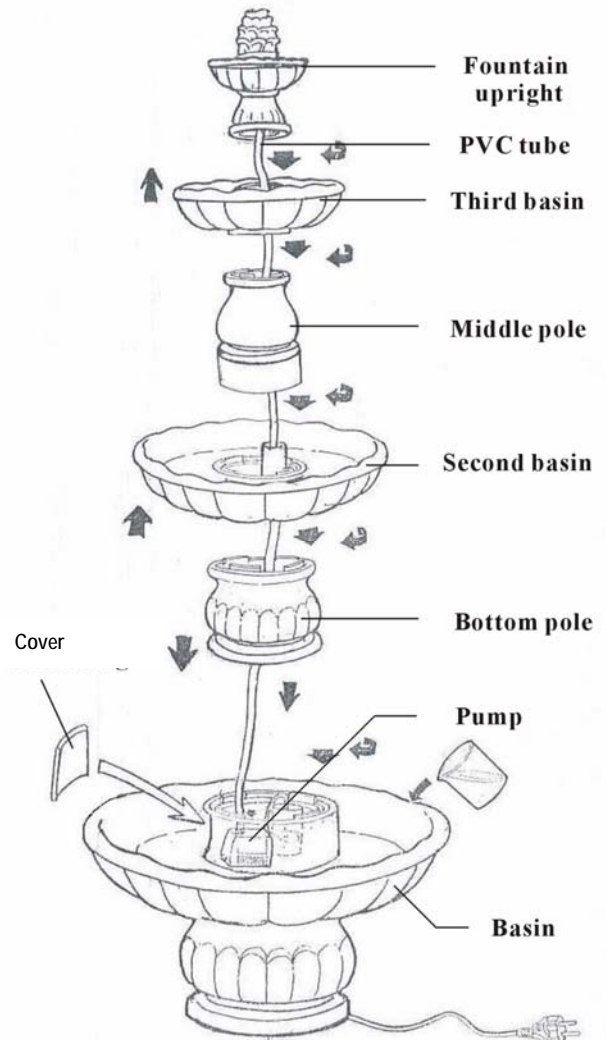

NOTE: Diagram shown is for illustrative purposes only.

Troubleshooting Guide

Problem

Pump operates, but there is no water flow.

Remedy

1. Make certain pump is fully submerged.
2. Make certain supply tubing has no kinks.

Pump operates, but there is no water flow and pump is fully submerged and supply tubing has no kinks.

1. Remove supply tubing from pump outlet.
2. Clean tube.
3. Set pump in water (outlet side up).
4. Once water begins to flow, reattach supply tubing.

SAVE THESE INSTRUCTIONS!

Note: Each Garden Treasures fountain product may have variations in texture, finish and appearance from unit to unit. This enhances the beauty of the product and makes each Garden Treasures fountain product unique. Some products and finishes are intentionally weathered or worn in appearance for aesthetic design.

1- Year Limited Warranty

(Valid in USA and Canada only)

Peaktop warrants this product to be free from defect in material and workmanship for a period of one year from the date of original retail purchase and as set forth below.

Repair/ Replacement Warranty: Pursuant to this Limited Warranty, Peaktop will, at its option,(i) repair the product using new or refurbished parts or (ii)

replace the product with a new or refurbished product. In the event of a defect, these are your exclusive remedies. For purposes of this Limited Warranty, "refurbished" means a product or part that has been returned to original specifications.

This Peaktop product warranty does not cover damage caused by misuse or abuse; accident; the attachment of any unauthorized accessory; alteration to the product; or any other conditions whatever that are beyond the control of Peaktop. This warranty is effective only if the product is purchased and operated in the USA and Canada. A product that requires modification or adaptation to enable it to operate in any country other than the country for which it was designed, manufactured, approved, and/or authorized or repair of products damaged by these modifications is not covered under warranty. Peaktop shall not be responsible for any type of incidental, consequential or special damages. All implied warranties, including but not limited to those implied warranties of fitness and merchantability, are limited in the total duration of one year from the original purchase date.

To obtain warranty service on your Peaktop product, either hand deliver or mail the unit and your dated sales receipt (as proof of purchase), freight prepaid, in either its original packaging or packaging affording an equal degree of protection to the Peaktop authorized service facility specified. For specific instructions on how to obtain warranty service for your product,

Email Peaktop : customerservice@srq-usa.com.

Or call the Peaktop Customer Information Service Center
866-728-6187

For an accessory or part not available from your authorized dealer, call:
866-728-6187

Upon receipt, Peaktop will repair or replace, as appropriate, your product and return it to you, postpaid.

If it is appropriate to replace your product. Peaktop will replace the product with the same product or a comparable product at Peaktop's option. Warranty is solely through Peaktop Customer Service Center. Service of this product by anyone other than Peaktop Center voids warranty.

This warranty provides you with specific legal rights. You may have additional rights, which may vary from state to state. Because of individual state regulations, some of the above limitations and exclusions may not apply to you.

Printed in China



Artículo N° 157517

FUENTE DE 4 NIVELES Modelo N.º F90570WH



¿Preguntas, problemas, partes faltantes? Antes de devolverlo a su vendedor, llame a nuestro departamento de servicio al cliente al 1-866-728-6187, 9 a.m. - 5 p.m. hora estándar del este, de lunes a viernes o por correo electrónico customerservice@srg-usa.com.

Lista de partes

Parte N°	Descripción	Cantidad
A	Pileta	1 pieza
B	Soporte inferior	1 pieza
C	Segunda pileta	1 pieza
D	Soporte medio	1 pieza
E	Tercer pileta	1 pieza
F	Extremo vertical de la fuente	1 pieza
G	Bomba	1 pieza
H	Tubo de PVC	1 pieza
I	Cubierta	1 pieza

Herramientas necesarias para ensamblar

- No se requieren herramientas

PREPARATIVOS

Revise las advertencias y las instrucciones de seguridad antes de la instalación.

Antes de comenzar el ensamblaje, saque todas las piezas de la caja de cartón. Compare las partes con la lista de partes. Si alguna de las partes se ha extraviado o está dañada, no intente ensamblar o usar este producto. Contacte el servicio de asistencia al cliente para la reposición.



Advertencias especiales

- Para reducir el riesgo de descarga eléctrica, conecte la fuente sólo a un tomacorriente que haya sido correctamente instalado y con conexión a tierra.
- Para reducir el riesgo de descarga eléctrica, controle que el cable no esté dañado antes de su instalación y/o mantenimiento. Reemplace el cable y la bomba en caso de que estén dañados.
- No retire la clavija redonda del enchufe.
- Asegúrese de que el voltaje no exceda lo especificado en la bomba.

Precauciones de seguridad

1. Utilice un tomacorriente apropiado, según se indica en la etiqueta de la bomba.
2. No exponga el cable a altas temperaturas o fuentes de calor.
3. Mantenga la fuente fuera del alcance de los niños.
4. En caso de colocarla en zona de heladas, quite el agua de la base y de la estatuilla.
5. Se recomienda retirar la estatuilla y la bomba durante las heladas y guardarlas en ambientes interiores.
6. Siempre desconecte el enchufe del tomacorriente antes de mover la bomba.
7. No deje que la bomba funcione sin agua.
8. No tire del cable para levantar la bomba.
9. No utilice agua caliente.
10. Sólo utilice agua dulce.
11. La bomba debe estar totalmente sumergida para que funcione y enfríe correctamente.

Cuidado y mantenimiento

1. Mantenga el agua limpia. El uso de agua destilada reduce la acumulación de residuos minerales y aumenta la transparencia del agua.
2. Limpie la fuente regularmente para evitar la acumulación de residuos minerales y la contaminación del agua.
3. Desconecte y vacíe la pileta si no utilizará la fuente durante un tiempo prolongado.
4. En caso de que sea colocada en ambientes exteriores y en zonas del país donde ocurren heladas, asegúrese de quitar toda el agua y secar la unidad. El producto no funcionará en temperaturas inferiores a 5° C (41° F). Se puede dañar si se congela.
5. Para eliminar la posibilidad de daños causados por agua a su piso y áreas alrededor de la fuente, verifique que no haya líquidos, ni demasiada agua salpicando después de que haya montado su equipo.
6. Es recomendado poner la fuente en un lugar donde el área no se dañe al ser expuesta al agua.
7. No deje su fuente corriendo por largos ratos sin supervisión.
8. Verifique las áreas alrededor de la fuente regularmente para asegurarse que no haya líquidos.

Instrucciones de ensamblado

Tiempo estimado para el ensamblado: Aproximadamente 20 minutos

Nota: Saque el producto de la caja y coloque la pileta sobre una superficie horizontal. Asegurese de que toda conexión sea segura.

1. Pase el cable de la bomba a través de la muesca ubicada en la parte superior de la pileta.
2. Coloque la segunda pileta boca abajo sobre el suelo.
3. Introduzca el extremo superior del soporte inferior en el extremo inferior de la segunda pileta.
4. Introduzca el extremo inferior del soporte inferior en el extremo superior de la pileta.
5. Coloque la tercer pileta boca abajo sobre el suelo.
6. Introduzca el extremo superior del soporte medio en el extremo inferior de la tercer pileta.
7. Pase el tubo de PVC, adjunto al extremo vertical de la fuente, a través del orificio de la tercer pileta y del soporte medio.
8. Introduzca el extremo inferior del extremo vertical de la fuente en el extremo superior de la tercer pileta.
9. Introduzca el extremo inferior del soporte medio en el extremo superior de la segunda pileta.
10. Asegúrese de pasar el tubo de PVC a través del orificio de la segunda pileta hacia la bomba ubicada en la pileta.
11. Conecte el tubo de PVC a la salida de la bomba.
12. Luego, coloque la cubierta en la abertura correspondiente del compartimiento de la bomba.
13. Llene la pileta con agua limpia. **Nota:** El nivel de altura del agua debe estar aproximadamente 2.5 cm. por debajo del borde de la pileta.
14. Luego, agregue agua a la segunda y la tercer pileta. **Nota:** El nivel de altura del agua debe estar por debajo de los orificios de drenaje de cada pileta.
15. Conecte el cable a un tomacorriente adecuado y el producto comenzará a funcionar. **Nota:** Vea la sección de Guía de localización de averías si el agua no fluye.

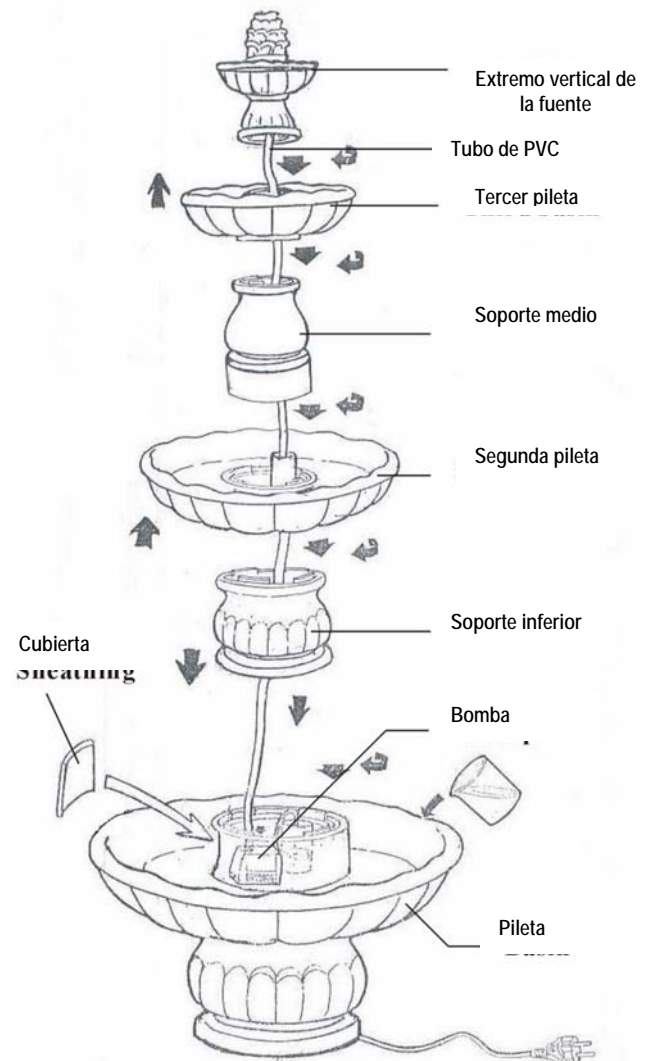

NOTA: Las imágenes que se muestran sólo sirven a modo de ejemplo.

Guía de localización de averías

Problema

En caso de que la bomba funcione pero el agua no fluye.

Solución

1. Asegurese de que la misma esté totalmente sumergida.
2. Asegurese de que el tubo de suministro no este doblado ni en la posición incorrecta.

La bomba funciona, pero el agua no fluye y si la bomba está sumergida y el tubo de suministro no está doblado, retire la bomba del agua.

1. Si fuera necesario, retire el tubo de suministro conectado a la bomba.
2. Límpielo por dentro y por fuera.
3. Vuelva a colocar la bomba en el agua (con la salida hacia arriba).
4. Una vez que el agua comience a fluir, inserte el tubo de suministro de agua.

¡GUARDE ESTAS INSTRUCCIONES!

Nota: Es posible que los productos de las fuentes Garden Treasures tengan variaciones en la textura, el acabado y el aspecto. Esto realza la belleza del producto y hace que cada fuente Garden Treasures sea exclusiva. Algunos productos y acabados fueron desgastados intencionalmente por razones estéticas.

Garantía limitada de 1 año

(Válida solamente en los EE. UU. y el Canadá)

Peaktop garantiza por un período de un año, a partir de la fecha de la compra realizada por el comprador original y como se establece a continuación, que este producto no presentará defectos en los materiales ni en la mano de obra, en condiciones normales de uso.

Garantía de reparaciones/reemplazos: De conformidad con esta garantía limitada, Peaktop, según su criterio, (i) reparará el producto utilizando piezas nuevas o restauradas, o (ii) reemplazará el producto con uno nuevo o restaurado. En caso de que el producto sea defectuosos, éstos son los resarcimientos exclusivos. A los efectos de esta garantía limitada, "restaurados" significa que a un producto se le han restituido las especificaciones originales.

Esta garantía de los productos Peaktop no incluye daños causados por el mal uso o el abuso, por accidentes, por el uso de accesorios no autorizados, por la alteración del producto, o cualquier condición que Peaktop no pueda controlar. Esta garantía es válida sólo si el producto se compra y funciona dentro de los EE. UU. y el Canadá. La garantía no incluye productos que requieran ser modificados o adaptados para poder funcionar en cualquier otro país para los que no fueron diseñados, fabricados, aprobados y autorizados; ni los productos dañados por causa de estas modificaciones. Peaktop no se hará responsable por daños imprevistos, especiales o derivados, de cualquier naturaleza. Todas las garantías implícitas, entre ellas las garantías de aptitud y comerciabilidad, son válidas por un período de un año, a partir de la fecha de la compra realizada por el comprador original.

Para obtener el servicio de garantía de los productos Peaktop, entregue en mano la unidad y el recibo de compra (como prueba de la compra) o envíelos por correo (los gastos de envío deberán pagarse con anterioridad) dentro del empaque original o en un empaque con el mismo tipo de protección que la especificada por el servicio técnico autorizado de Peaktop. Para obtener instrucciones acerca de cómo obtener el servicio de garantía específico de su producto,

envíe un mensaje de correo electrónico a Peaktop: customerservice@srg-usa.com

o llame al departamento de servicio al cliente de Peaktop:
866-728-6187

Para obtener piezas adicionales o piezas que no están disponibles en su distribuidora autorizada, llame al:
866-728-6187

Al recibir su pedido, Peaktop reparará o reemplazará el producto, según sea apropiado, y se lo enviará con franqueo pagado.

Si es necesario para reemplazar su producto, Peaktop lo reemplazará con uno igual o con uno similar, según el criterio de Peaktop. La garantía es válida sólo a través del servicio de atención al cliente de Peaktop. El servicio de este producto que no sea realizado por el centro de atención al cliente de Peaktop anulará la garantía.

Esta garantía le brinda derechos legales específicos. Es posible que usted tenga otros derechos que varían según el estado. Debido a regulaciones estatales individuales, es posible que algunas de las limitaciones y exclusiones no sean aplicables en su caso.

Impreso en China.

(Modelo N° F90570WH)